

Hauptständer / Center Stand

Die Modellzuweisungen von diesem Artikel finden Sie auf unserer Website.
The application list for this product can be found on our website.

Montagehinweise

ACHTUNG: Die Montage dieses Produktes kann kompliziert sein und erfordert ein gutes technisches Verständnis. Wenn Sie unsicher sind, lassen Sie Montage und Wartung durch eine Fachwerkstatt durchführen. SW-MOTECH übernimmt keine Haftung für Schäden, die durch eine unsachgemäße Montage verursacht wurden.

Alle vom Motorrad gelösten Schrauben sind gemäß Herstellerangaben wieder zu montieren, oder mit von SW-MOTECH gelieferten Schrauben zu ersetzen. Falls nicht anderweitig definiert, diese Schrauben nach Tabelle anziehen:

M10	46 Nm
M12	79 Nm

Gegebenenfalls Schrauben mit flüssiger Schraubensicherung einkleben.

Prüfen Sie nach 50 km alle Verbindungen auf festen Sitz.

**Technische Änderungen vorbehalten.
Irrtümer ausgenommen.**

SW-MOTECH GmbH & Co. KG
Ernteweg 8/10
35282 Rauschenberg
Germany

Tel. +49 (0) 64 25/8 16 8-00
Fax +49 (0) 64 25/8 16 8-10

info@sw-motech.com
www.sw-motech.com

Mounting Instruction

ATTENTION: The assembly of this product can be complicated and requires a good technical understanding. If you are not sure of how to do this, have a specialty garage perform the mounting and service. SW-MOTECH accepts no liability for damages caused by improper installation.

All screws, bolts and nuts, including all replacement hardware provided by SW-MOTECH, should be tightened to the torque specified in the OEM maintenance manual for your motorcycle. If no torque specifications are provided in the OEM maintenance manual, the following torques may be used:

M10	46 Nm
M12	79 Nm

All screws, bolts and nuts should be checked after driving the first 50 km to ensure that all are tightened to the proper torque.

Medium strength liquid thread-locker (i.e., "Loctite") should be used to secure all screws, bolts and nuts.

Subject to change. Not responsible for typos.

**ACHTUNG
ATTENTION**

Achtung: Die Kurven- und Bodenfreiheit kann bei extremer Schräglage durch den Hauptständer eingeschränkt werden.

Attention: While cornering at extrem lean angles, ground clearance can be reduced by using a center stand.

INFORMATION

Allgemeine Betriebserlaubnis (ABE)

Bitte laden Sie nach Montage dieses SW-MOTECH Produkts das dazugehörige ABE-Dokument von unserer Internetseite herunter. Sollten Sie über keinen Internetzugang verfügen, rufen Sie uns bitte an.

Tel. +49 (0) 64 25/8 16 8-00 · www.sw-motech.com

1

Anbaublech
Mounting Bracket

HPS.11.130.001

Anzahl/ Pcs. 1

2

Sechskantschraube
Hexagon Screw

M12 x 150 DIN 931

Anzahl/ Pcs. 1

6

Anbaublech
Mounting Bracket

HPS.11.130.002

Anzahl/ Pcs. 1

Federanlenkungsblech
Spring Bracket

HPS.11.130.004

Anzahl/ Pcs. 1

14

Distanzbuchse
Spacer

Da:20 Di:10,5 h:87

Anzahl/ Pcs. 1

18

Laufbuchse
Bushing

HPS.01.536.002

Anzahl/ Pcs. 2

22

Hauptständer
Center Stand

HPS.11.130.900

Anzahl/ Pcs. 1

3

Unterlegscheibe
Washer

A 13 DIN 125

Anzahl/ Pcs. 1

7

Innensechskant-
schraube
Hexagon Socket Screw

FEINGEWINDE

M10 x 1,25 x 110 DIN 912

Anzahl/ Pcs. 1

11

Innensechskant-
schraube
Hexagon Socket Screw

M10 x 140 DIN 912

Anzahl/ Pcs. 1

15

Mutter mit Bund,
selbstsichernd,
Lock Nut with Flange

M10 DIN 6927

Anzahl/ Pcs. 1

19

Unterlegscheibe
Washer

A 10,5 DIN 125

Anzahl/ Pcs. 2

23

Zugfedersatz
Spring Set

ZFD.00.150.009

Anzahl/ Pcs. 1

4

Distanzbuchse
Spacer

Da:25 Di:12,5 h:15

Anzahl/ Pcs. 1

8

Unterlegscheibe
Washer

A 10,5 DIN 125

Anzahl/ Pcs. 1

12

Unterlegscheibe
Washer

A 10,5 DIN 125

Anzahl/ Pcs. 1

16

Innensechskant-
schraube, flacher Kopf
Hexagon Socket Screw,
short Head

M10 x 40 DIN 6912

Anzahl/ Pcs. 1

20

Distanzbuchse
Spacer

Da:20 Di:10,5 h:3

Anzahl/ Pcs. 1

5

Mutter mit Bund,
selbstsichernd
Lock Nut with Flange

M12 DIN 6927

Anzahl/ Pcs. 1

9

Distanzbuchse
Spacer

Da:16 Di:10,5 h:5

Anzahl/ Pcs. 2

13

Distanzbuchse
Spacer

Da:20 Di:10,5 h:14

Anzahl/ Pcs. 1

17

Innensechskant-
schraube, flacher Kopf
Hexagon Socket Screw,
short Head

M10 x 35 DIN 6912

Anzahl/ Pcs. 1

21

Mutter mit Bund,
selbstsichernd
Lock Nut with Flange

M10 DIN 6927

Anzahl/ Pcs. 2

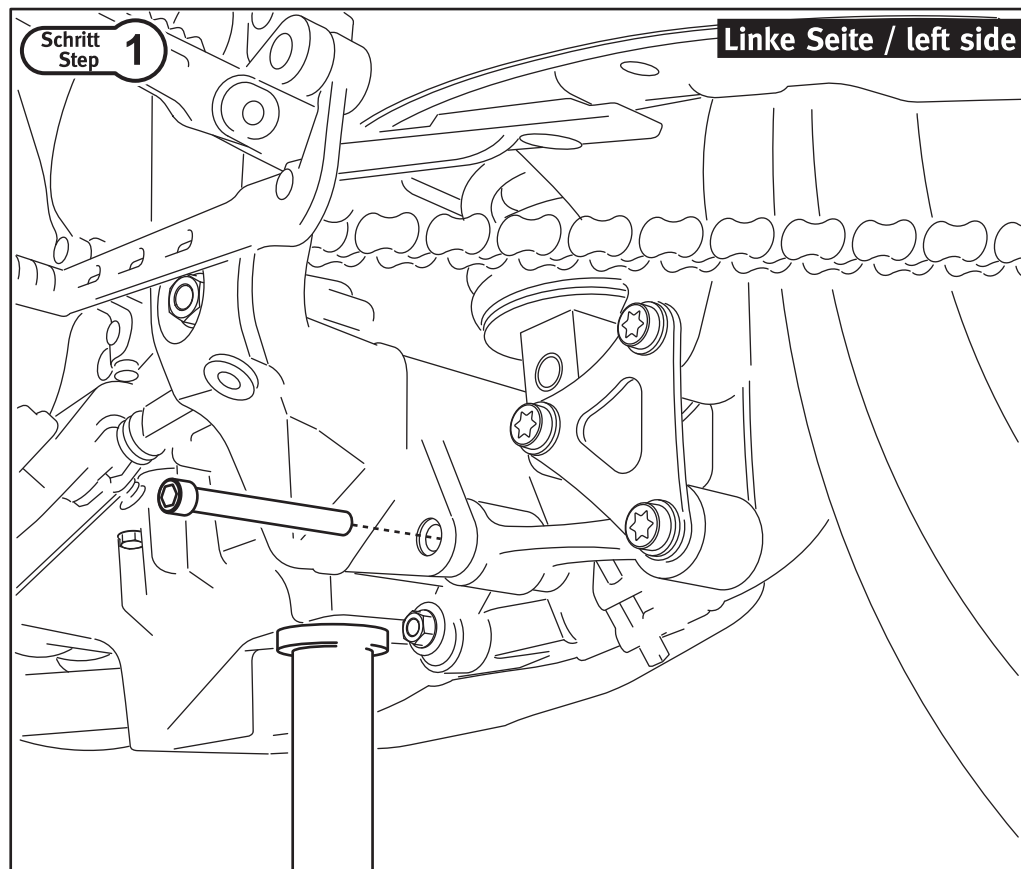

Stützen Sie das Fahrzeug mit einem geeigneten Heber ab. Achten Sie darauf, dass die Hinterradschwinge entlastet ist. Entfernen Sie anschließend die in der Zeichnung gezeigte originale Schraube.

Support the vehicle with a suitable jack. Make sure the swing arm is relieved. Then remove the original screw shown in the drawing.

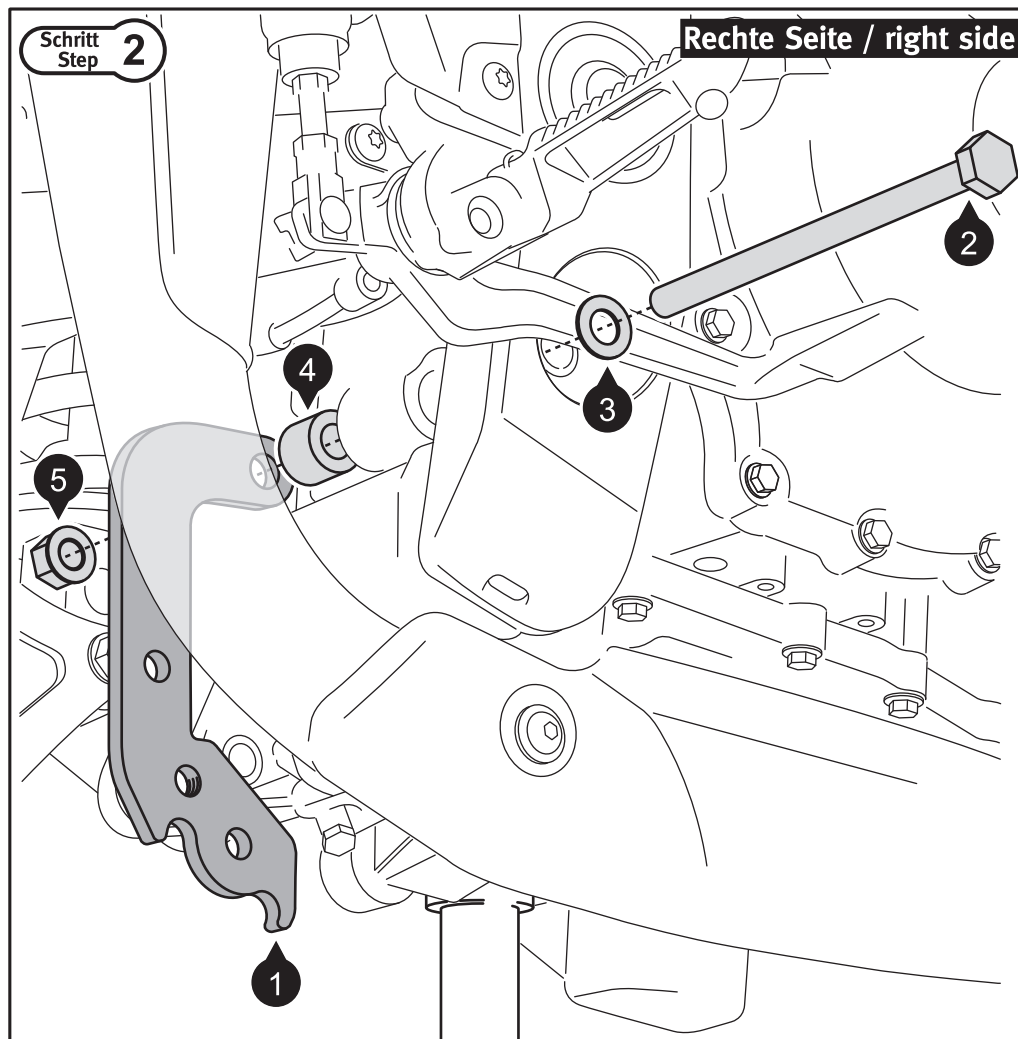

Entfernen Sie die originale Motorhalteschraube vom Montagepunkt. Verschrauben Sie anschließend das Anbaublech (1), wie in der Zeichnung gezeigt. Ziehen Sie die Schraube (2) noch nicht an.

Remove the original engine bolt from the mounting point. Then attach mounting bracket (1) as shown in the drawing. Do not tighten screw (2).

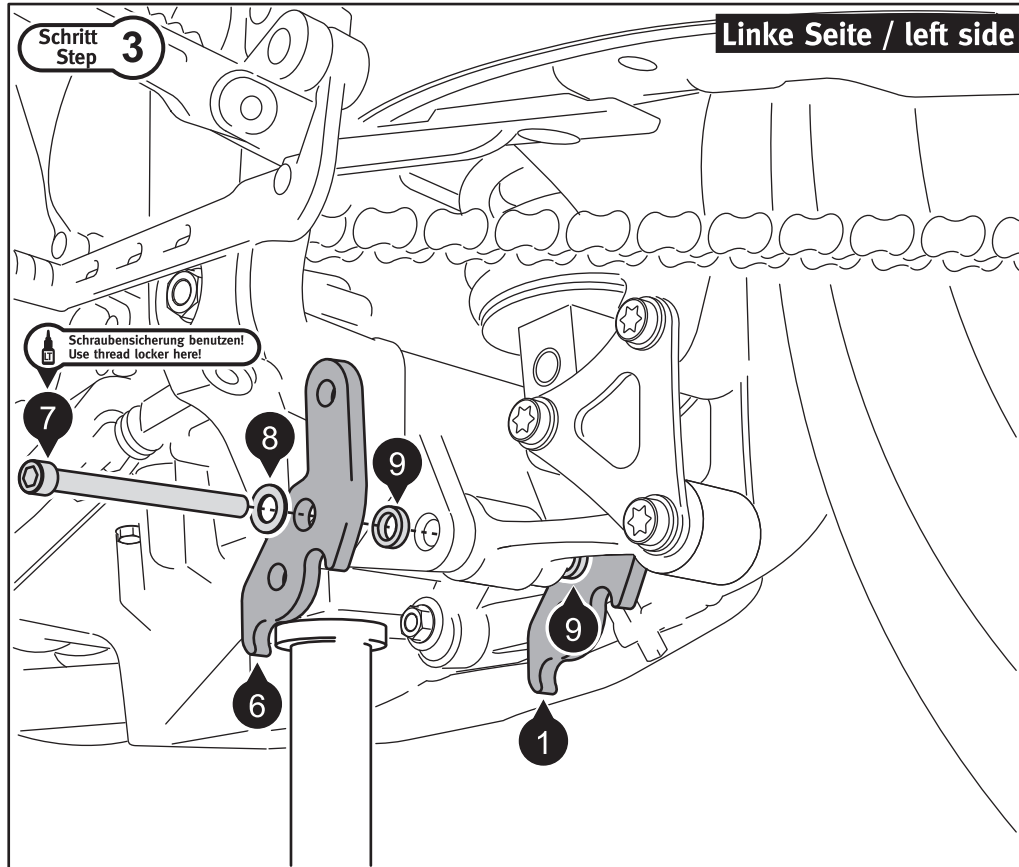

Verschrauben Sie nun das Anbaublech (6), wie in der Zeichnung gezeigt. Sichern Sie Schraube (7) mit flüssiger Schraubensicherung. Ziehen Sie Schraube (7) noch nicht an.

Now attach mounting bracket (6), as shown in the drawing. Secure screw (7) with liquid thread locker. Do not tighten screw (7).

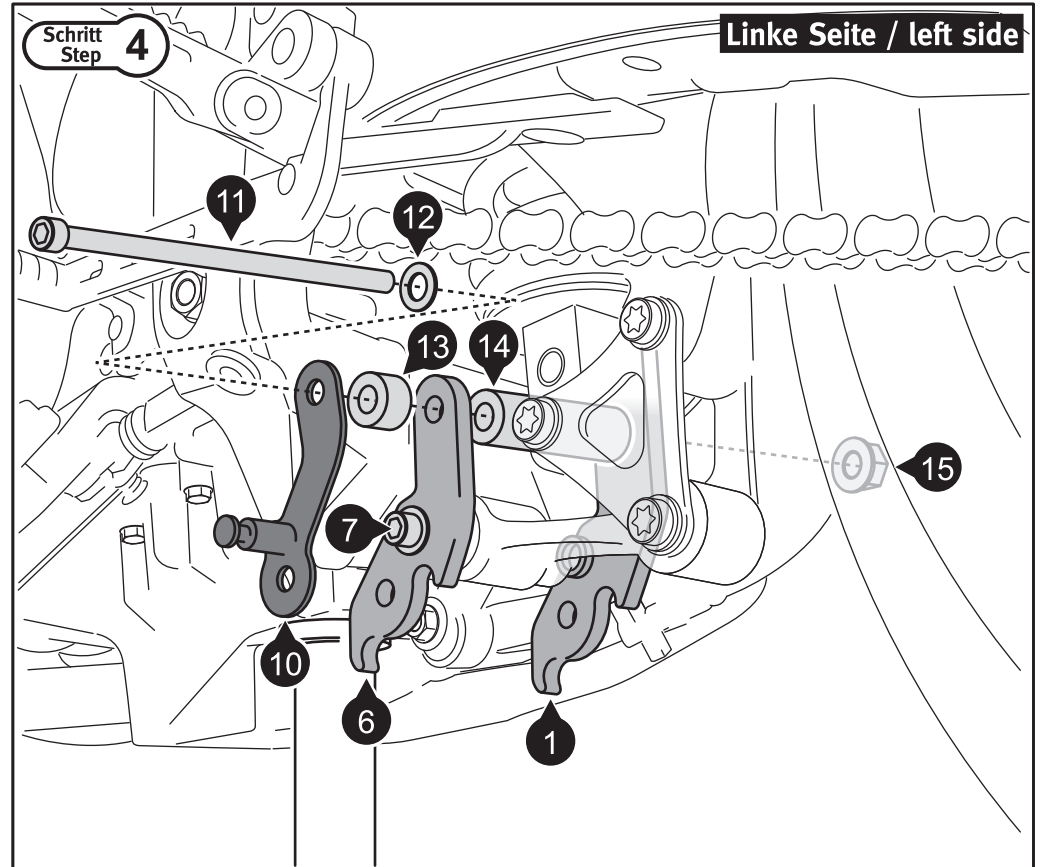

Verschrauben Sie nun die Federanlenkung (10) mit den Anbaublechen (1) und (6). Drehen Sie die Federanlenkung (10) ein wenig nach hinten, um die Schraube (7) leicht erreichen zu können. Ziehen Sie anschließend die Schraube (11) leicht an. Ziehen Sie nun die Schraube (7) nach Vorgabe an. Anschließend Schraube (11) lösen und die Federanlenkung (10) wieder in Position bringen.

Now attach the spring bracket (10) with the mounting brackets (1) and (6). Turn the spring bracket (10) a little backwards to reach screw (7) easily. Then tighten screw (11) slightly. Now tighten screw (7) as recommended. Loosen screw (11) and move the spring bracket (10) back into position.

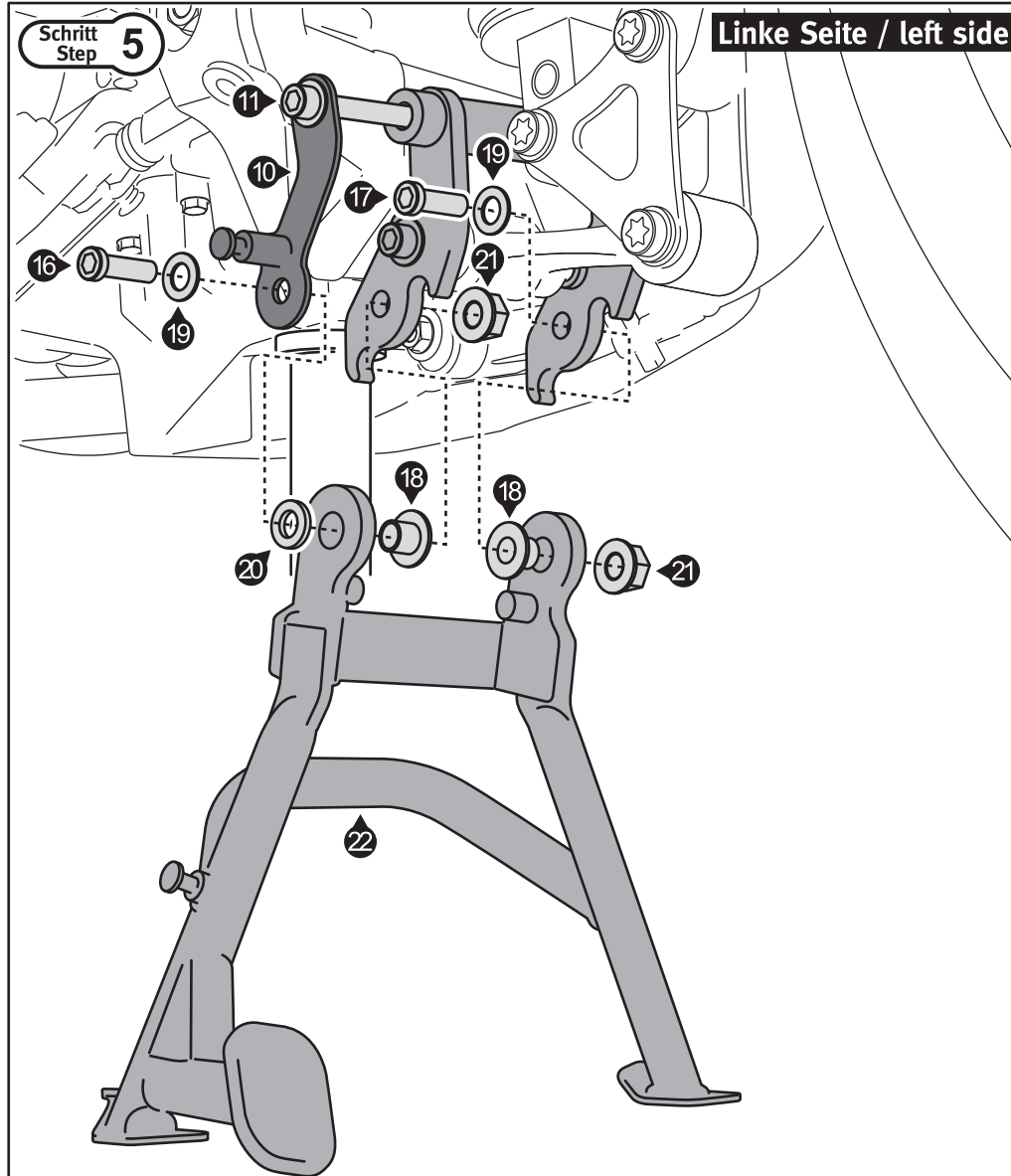

Setzen Sie die Laufbuchsen (18) mit Schmierfett in die Öffnungen des Hauptständers (22) ein. Verschrauben Sie nun den Hauptständer (22) mit den Anbaublechen (1) und (6) sowie der Federanlenkung (10). Ziehen Sie nach Montage aller Teile die Schrauben (11), (16) und (17) nach Vorgabe an.

Insert the bushings (18) with grease into the holes of the center stand (22). Now attach center stand (22) with the mounting brackets (1) and (6) and spring bracket (10). Tighten the screws (11), (16) and (17) after assembly of all parts as recommended.

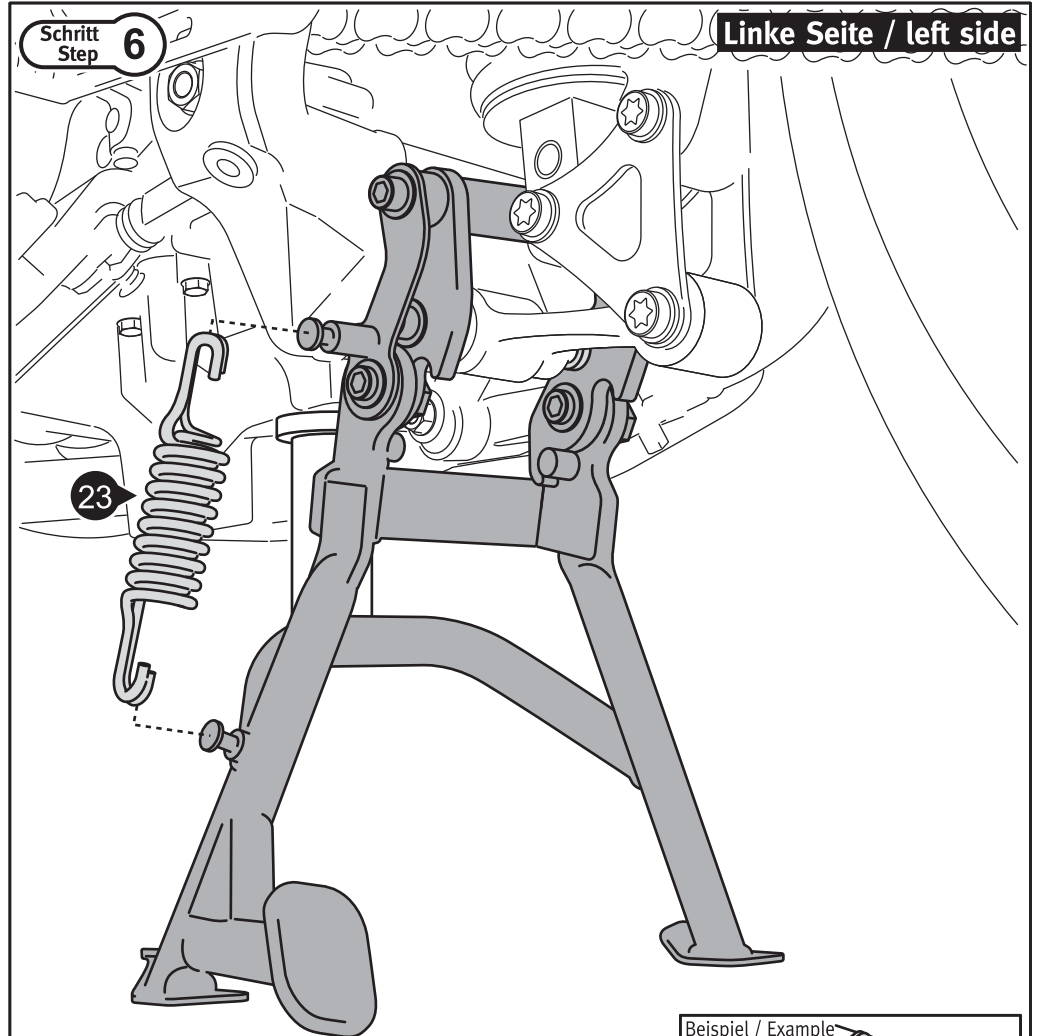

INFORMATION
Zugfeder-Montagewerkzeug (WFF.00.138.100) separat erhältlich.
Spring mounting tool (WFF.00.138.100) sold separately.

