

## Schutzbügel / Crashbar

Die Modellzuweisungen von diesem Artikel finden Sie auf unserer Website.  
The application list for this product can be found on our website.

### Montagehinweise

**ACHTUNG: Die Montage dieses Produktes kann kompliziert sein und erfordert ein gutes technisches Verständnis. Wenn Sie unsicher sind, lassen Sie Montage und Wartung durch eine Fachwerkstatt durchführen. SW-MOTECH übernimmt keine Haftung für Schäden, die durch eine unsachgemäße Montage verursacht wurden.**

Alle vom Motorrad gelösten Schrauben sind gemäß Herstellerangaben wieder zu montieren, oder mit von SW-MOTECH gelieferten Schrauben zu ersetzen. Falls nicht anderweitig definiert, diese Schrauben nach Tabelle anziehen.

<b>M6</b>	<b>9,6 Nm</b>
<b>M12</b>	<b>79 Nm</b>

Gegebenenfalls Schrauben mit flüssiger Schraubensicherung einkleben.

Prüfen Sie nach 50 km alle Verbindungen auf festen Sitz.

**Technische Änderungen vorbehalten.  
Irrtümer ausgenommen.**

SW-MOTECH GmbH & Co. KG  
Ernteweg 8/10  
35282 Rauschenberg  
Germany

Tel. +49 (0) 64 25/8 16 8-00  
Fax +49 (0) 64 25/8 16 8-10

info@sw-motech.com  
www.sw-motech.com

### Mounting Instructions

**ATTENTION: The assembly of this product can be complicated and requires a good technical understanding. If you are not sure of how to do this, have a specialty garage perform the mounting and service. SW-MOTECH accepts no liability for damages caused by improper installation.**

All screws, bolts and nuts, including all replacement hardware provided by SW-MOTECH, should be tightened to the torque specified in the OEM maintenance manual for your motorcycle. If no torque specifications are provided in the OEM maintenance manual, the following torques may be used:

<b>M6</b>	<b>9,6 Nm</b>
<b>M12</b>	<b>79 Nm</b>

All screws, bolts and nuts should be checked after driving the first 50 km to ensure that all are tightened to the proper torque.

Medium strength liquid thread-locker (i.e., "Loctite") should be used to secure all screws, bolts and nuts.

**Subject to change. Not responsible for typos.**

**ACHTUNG / ATTENTION**

**Achtung: Die Boden- und Schräglagenfreiheit kann bei Nutzung dieses Anbauteils eingeschränkt sein.**

**Attention: Cornering and ground clearance can be reduced by using this accessory.**

1

Schutzbügel  
Crashbar



Linke Seite/left side

SBL.11.485.901

Anzahl/Pcs. 1

7

Schutzbügel  
Crashbar



Rechte Seite/right side

SBL.11.485.902

Anzahl/Pcs. 1

2

Innensechskant-  
schraube  
Hexagon Socket Screw



Feingewinde

M12 x 1,25 x 110 DIN 912

Anzahl/Pcs. 1

5

Innensechskant-  
schraube  
Hexagon Socket Screw



Feingewinde

M12 x 1,25 x 65 DIN 912

Anzahl/Pcs. 1

8

Innensechskant-  
schraube  
Hexagon Socket Screw



Feingewinde

M12 x 1,25 x 75 DIN 912

Anzahl/Pcs. 1

10

Innensechskant-  
schraube  
Hexagon Socket Screw



Feingewinde

M12 x 1,25 x 65 DIN 912

Anzahl/Pcs. 1

12

Innensechskant-  
schraube  
Hexagon Socket Screw



M6 x 16 DIN 912

Anzahl/Pcs. 2

3

Unterlegscheibe  
Washer



A 13 DIN 125

Anzahl/Pcs. 1

6

Distanzbuchse  
Spacer



Da:25 Di:12,5 h:15

Anzahl/Pcs. 1

9

Unterlegscheibe  
Washer



A 13 DIN 125

Anzahl/Pcs. 1

11

Distanzbuchse  
Spacer



Da:25 Di:12,5 h:15

Anzahl/Pcs. 1

13

Mutter, selbstsichernd  
Lock Nut



M6 DIN 985

Anzahl/Pcs. 2

4

Distanzbuchse  
Spacer



Da:25 Di:12,5 h:30

Anzahl/Pcs. 1

## Montage / Mounting

### Schritt 1 Step 1

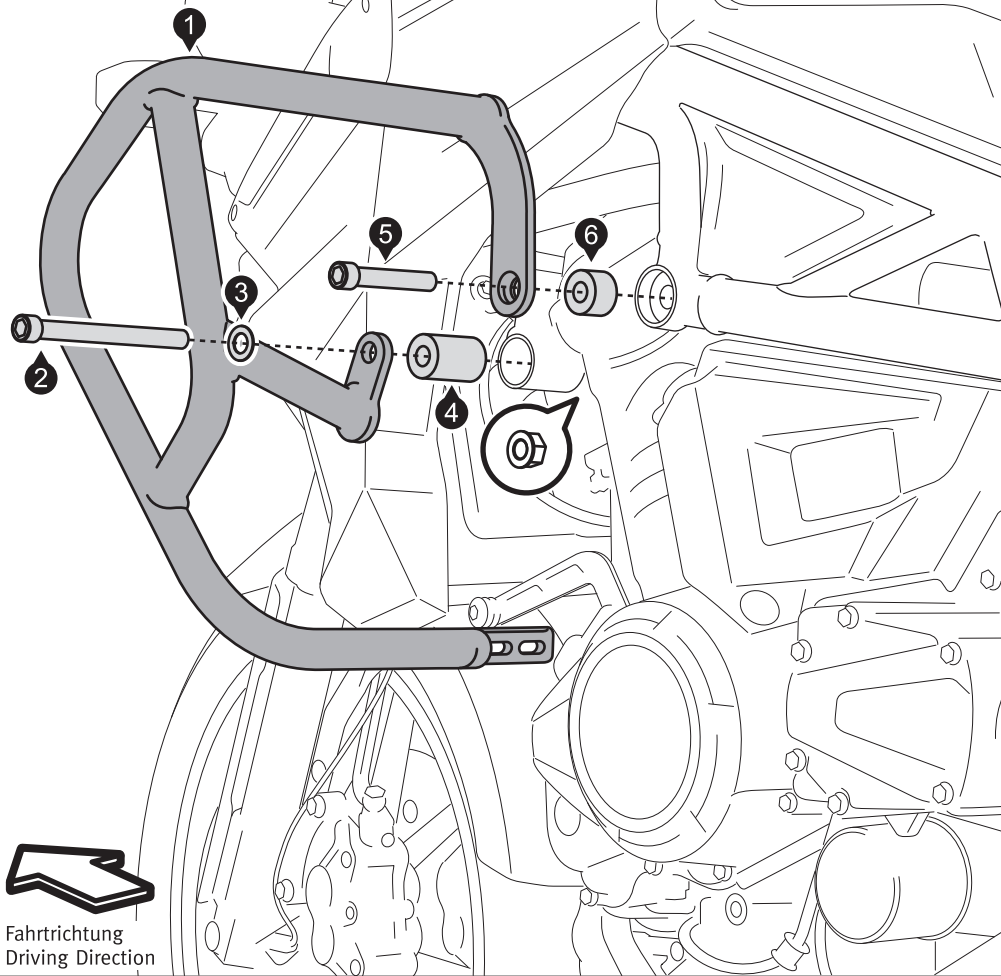

Entfernen Sie an den linken Montagepunkten die originalen Motorhalteschrauben vom Fahrzeug.  
Verschrauben Sie den Schutzbügel (1) mit der originalen Mutter am Fahrzeug. Setzen Sie die Schraube (5) mit etwas Kupferfett ein.  
Ziehen Sie die Schrauben (2) und (5) noch nicht an.

Then remove the original screws at the left mounting points from the vehicle.  
Attach the crashbar (1) with the original nut to the vehicle. Insert screw (5) with copper paste.  
Do not fully tighten screws (2) and (5) yet.

### Schritt 2 Step 2

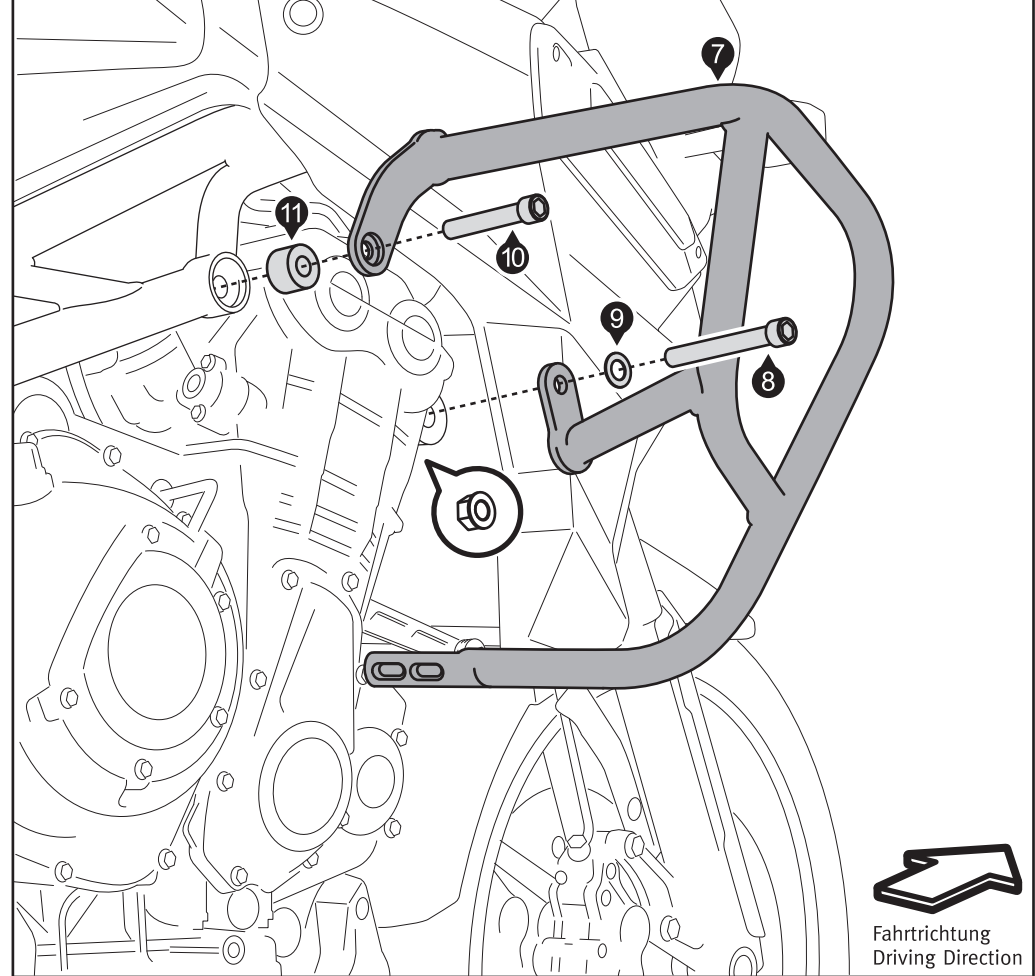

Entfernen Sie an den rechten Montagepunkten die originalen Motorhalteschrauben vom Fahrzeug.  
Verschrauben Sie den Schutzbügel (7) mit der originalen Mutter am Fahrzeug. Setzen Sie die Schraube (10) mit etwas Kupferfett ein.  
Ziehen Sie die Schrauben (8) und (10) noch nicht an.

Then remove the original screws at the right mounting points from the vehicle.  
Attach the crashbar (7) with the original nut to the vehicle. Insert screw (10) with copper paste.  
Do not fully tighten screws (8) and (10) yet.

Schritt  
Step **3**

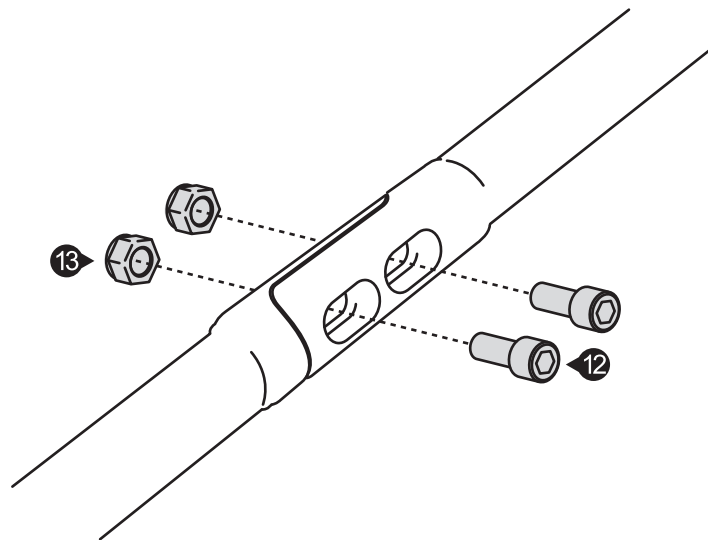

Fahrtrichtung  
Driving Direction

Richten Sie die beiden Schutzbügel (1) und (7) symmetrisch und spannungsfrei am Fahrzeug aus. Verbinden Sie anschließend bei Schutzbügel an den vorderen Verbindungspunkten, wie in der Zeichnung gezeigt.

Ziehen Sie nun die Schrauben (2), (5), (8), (10) und (12) (in dieser Reihenfolge) nach den Vorgaben an:

**Schraube (2) und (5) (Schritt 1): 85 Nm.**

**Schraube (8) und (10) (Schritt 2): 85 Nm.**

**Schrauben (12) (Schritt 3): 9,6 Nm.**

Align the crashbars (1) and (7) symmetrical and stressless with the vehicle. Then connect the crashbars at the front connection points, as shown in the drawing.

Tighten the screws (2), (5), (8), (10) and (12) (in that order) in accordance with the specifications:

**Screw (2) and (5) (Step 1): 85 Nm.**

**Screw (8) and (10) (Step 2): 85 Nm.**

**Screws (12) (Step 3): 9.6 Nm.**