



GPT.01.462.15000/B

Revision: 01

## ALU-RACK

Die Modellzuweisungen von diesem Artikel finden Sie auf unserer Website.  
The application list for this product can be found on our website.

### Montagehinweise

**ACHTUNG:** Die Montage dieses Produktes kann kompliziert sein und erfordert ein gutes technisches Verständnis. Wenn Sie unsicher sind, lassen Sie Montage und Wartung durch eine Fachwerkstatt durchführen. SW-MOTECHE übernimmt keine Haftung für Schäden, die durch eine unsachgemäße Montage verursacht wurden.

Alle vom Motorrad gelösten Schrauben sind gemäß Herstellerangaben wieder zu montieren, oder mit von SW-MOTECHE gelieferten Schrauben zu ersetzen. Falls nicht anderweitig definiert, diese Schrauben nach Tabelle anziehen:

M5	5,5 Nm
M6	9,6 Nm
M8	23 Nm

Gegebenenfalls Schrauben mit flüssiger Schraubensicherung einkleben.

Prüfen Sie nach 50 km alle Verbindungen auf festen Sitz.

**Max. Zuladung 5 Kg inklusive Koffer und Adapter.  
Ist das Zuladungsgewicht des Fahrzeuges durch den Hersteller limitiert, gelten diese Grenzwerte.  
Technische Änderungen vorbehalten.  
Irrtümer ausgenommen.**

SW-MOTECHE GmbH & Co. KG  
Ernteweg 8/10  
35282 Rauschenberg  
Germany

Tel. +49 (0) 64 25/8 16 8-00  
Fax +49 (0) 64 25/8 16 8-10

info@sw-motech.com  
www.sw-motech.com

### Mounting Instruction

**ATTENTION:** The assembly of this product can be complicated and requires a good technical understanding. If you are not sure of how to do this, have a specialty garage perform the mounting and service. SW-MOTECHE accepts no liability for damages caused by improper installation.

All screws, bolts and nuts, including all replacement hardware provided by SW-MOTECHE, should be tightened to the torque specified in the OEM maintenance manual for your motorcycle. If no torque specifications are provided in the OEM maintenance manual, the following torques may be used:

M5	5,5 Nm
M6	9,6 Nm
M8	23 Nm

All screws, bolts and nuts should be checked after driving the first 50 km to ensure that all are tightened to the proper torque.

Medium strength liquid thread-locker (i.e., "Loctite") should be used to secure all screws, bolts and nuts.

**Max. Load On Rear Carrier: 5 Kg (11 lbs) inclusive case and adapter or the motorcycle manufacturer's weight limit, whichever is less.  
Subject to change. Not responsible for typos.**

1 Sechskantschraube  
Hexagon Screw



M6 x 25 DIN 933

Anzahl/Pcs. 4

4 Quertraverse  
Cross Bracket



GPT.01.462.002

Anzahl/Pcs. 1

5 Klemmblech  
Clamp Bracket



GPT.01.462.005

Anzahl/Pcs. 1

8 Ausleger  
Base Frame



GPT.01.462.921/922

Anzahl/Pcs. 2 (L/R)

12 Sechskantschraube  
Hexagon Screw



M8 x 20 DIN 933

Anzahl/Pcs. 4

15 ALU-RACK



GPT.00.462.030

Anzahl/Pcs. 1

2 Unterlegscheibe  
Washer



A 6,4 DIN 9021

Anzahl/Pcs. 4

6 Sechskantschraube  
Hexagon Screw



M5 x 8 DIN 933

Anzahl/Pcs. 2

9 Sechskantschraube  
Hexagon Screw



M8 x 35 DIN 931

Anzahl/Pcs. 4

13 Unterlegscheibe  
Washer



A 8,4 DIN 125

Anzahl/Pcs. 4

16 Senkkopfschraube  
Countersunk Screw



schwarz/black

M8 x 25 DIN 7991

Anzahl/Pcs. 4

3 Distanzbuchse  
Spacer



Da:12 Di:6,4 h:9

Anzahl/Pcs. 4

7 Unterlegscheibe  
Washer



A 5,3 DIN 9021

Anzahl/Pcs. 2

10 Unterlegscheibe  
Washer



A 8,4 DIN 125

Anzahl/Pcs. 4

17 Senkscheibe  
Countersunk Washer



schwarz/black

SE.00.084.02

Anzahl/Pcs. 4

11 Distanzbuchse  
Spacer



Da:25 Di:8,4 h:4

Anzahl/Pcs. 4

14 Rohrendstopfen  
Plastic Cap



KES.00.00.21.30/B\_01

Anzahl/Pcs. 4

Schritt  
Step 1

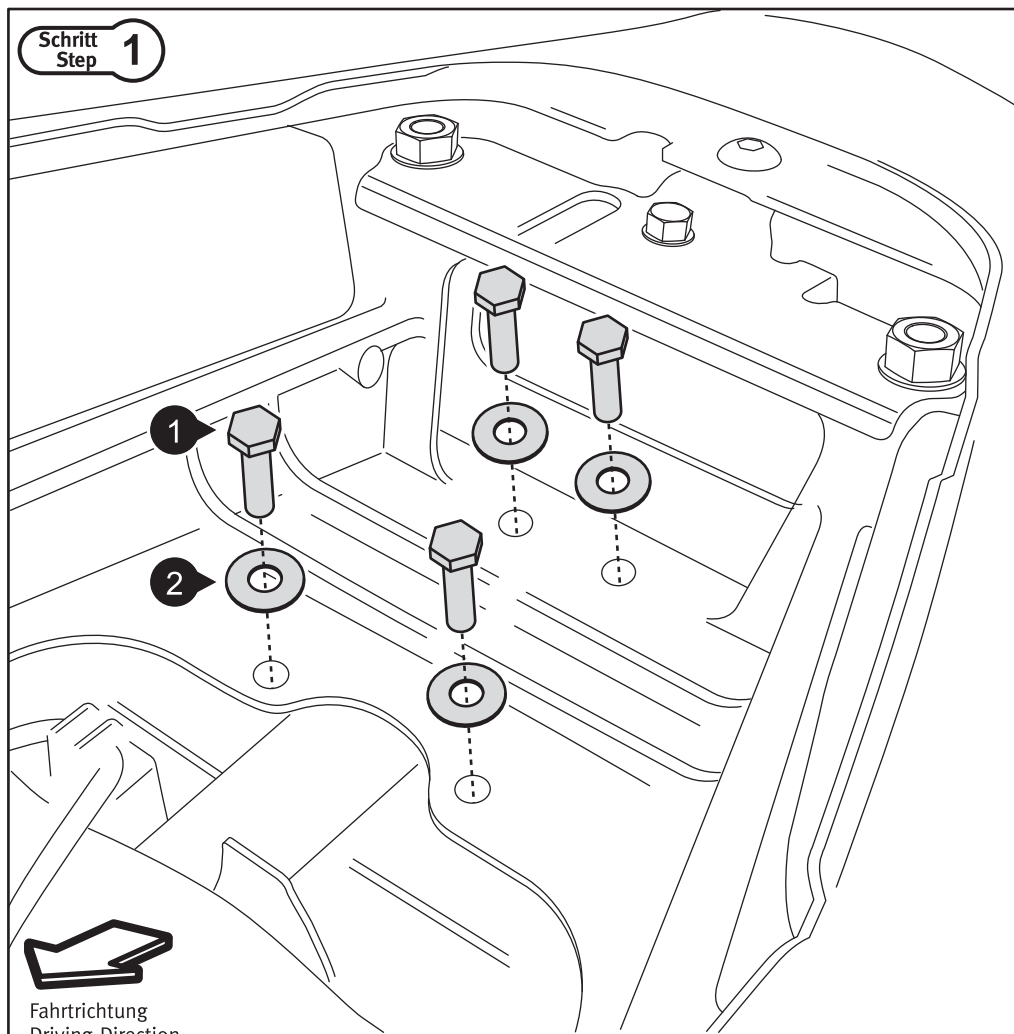

Fahrtrichtung  
Driving Direction

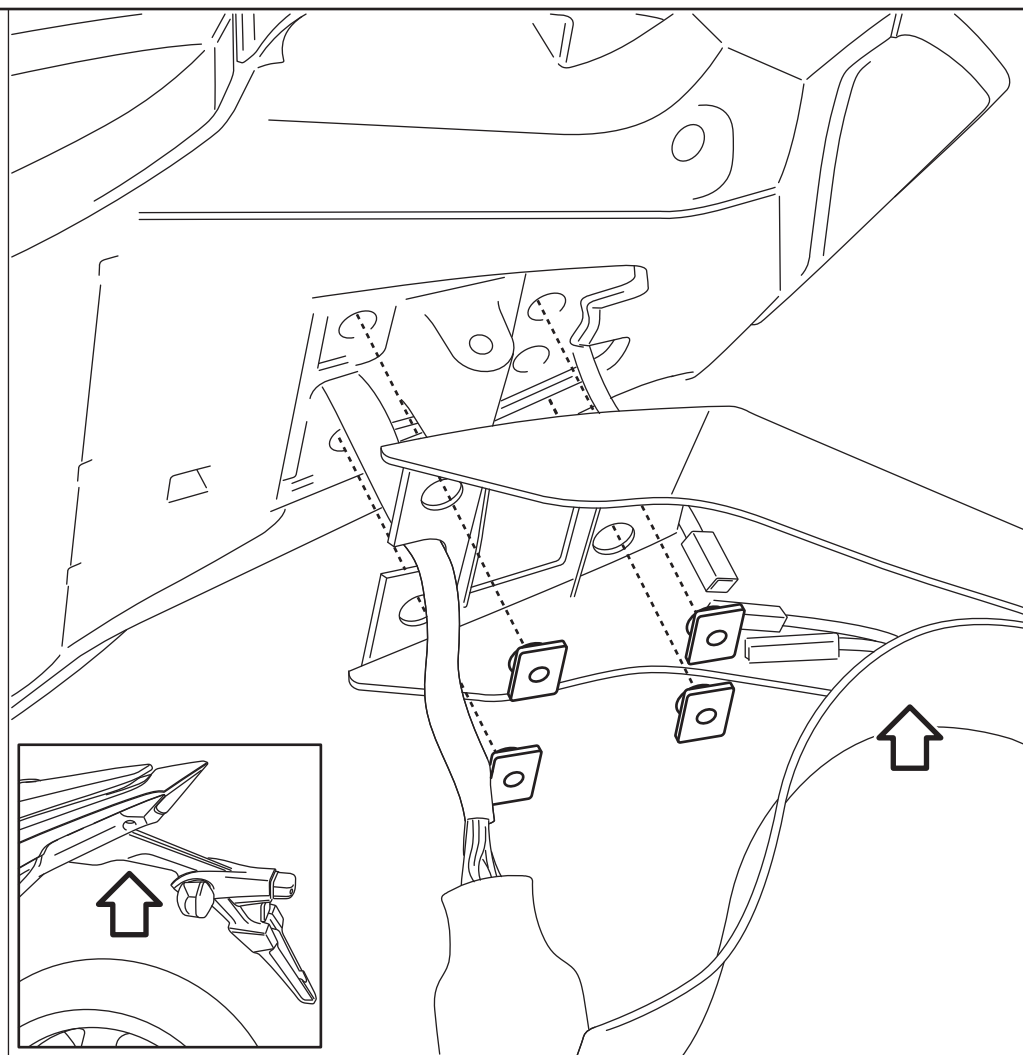

Entfernen Sie die Sitzbank. Lösen Sie anschließend die originalen Schrauben der Radverkleidung an den in der Zeichnung gezeigten Montagepunkten (gezeigt in der linken Zeichnung). Öffnen Sie die untere Abdeckung der Radverkleidung (gezeigt in der rechten Zeichnung) und lösen Sie alle elektrischen Verbindungen. Setzen Sie nun die Schrauben (1) mit Unterlegscheiben (2) ein, wie in der linken Zeichnung gezeigt.

Remove the seat. Loosen the original screws of the rear mud guard at the mounting points shown in the left drawing. Open the lower cover (shown in the right drawing) of the rear mud guard and disconnect all electrical connections. Now insert the screws (1) and with washers (2) as shown in the left drawing.

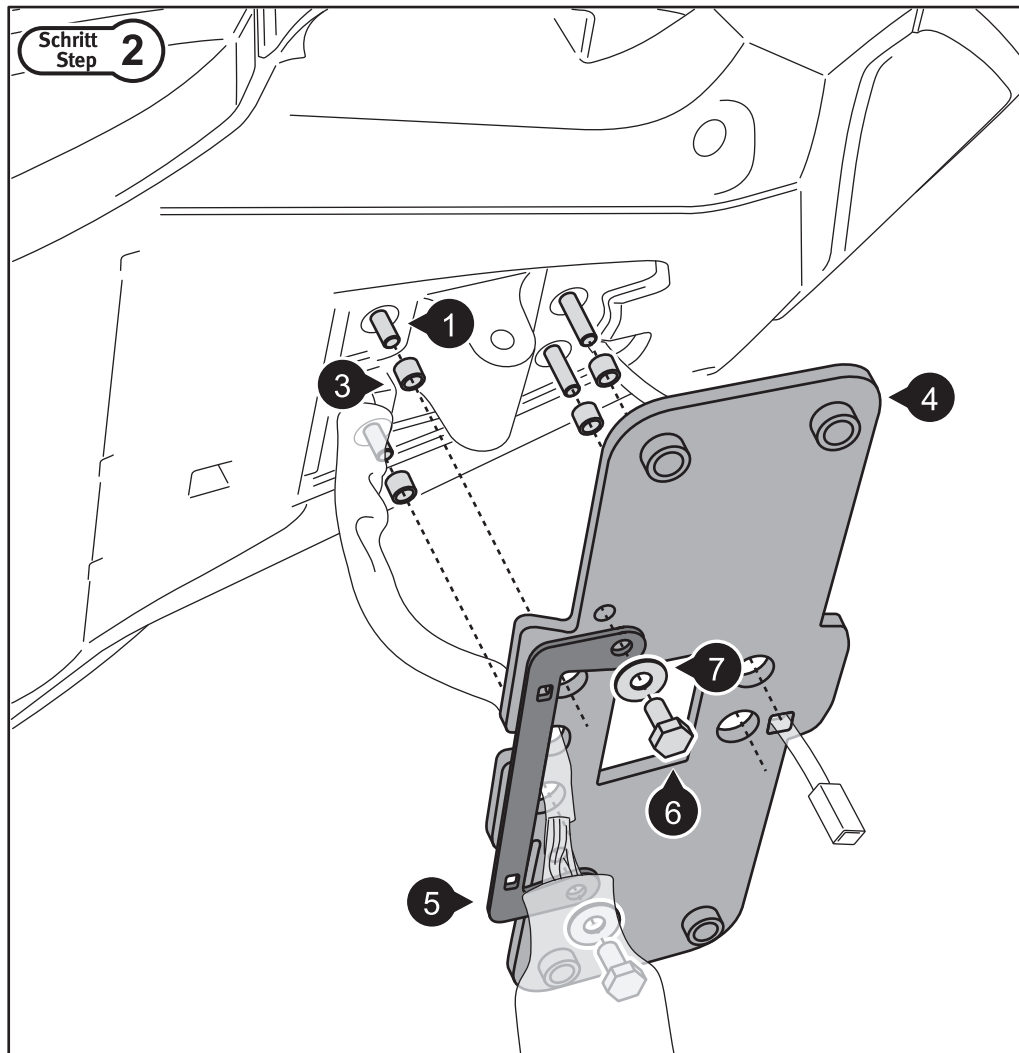

Setzen Sie die Distanzbuchsen (3) auf die in Schritt 1 montierten Schrauben (1). Verschrauben Sie anschließend das Klemmblech (5) mit den Schrauben (6) und Unterlegscheiben (7) an der Quertraverse (4). Achten Sie darauf, den Kabelbaum der Radabdeckung zwischen dem Klemmblech (5) und Quertraverse (4) zu platzieren. Führen Sie das einzelne Kabel durch die quadratische Öffnung wie gezeigt.

Position spacers (3) over screws (1) mounted in step 1 as shown. Attach the clamp bracket (5) with screws (6) and washers (7) to the cross bracket (4). Make sure to secure the harness between the clamp bracket (5) and the cross bracket (4). Route the cable through the square opening as shown.

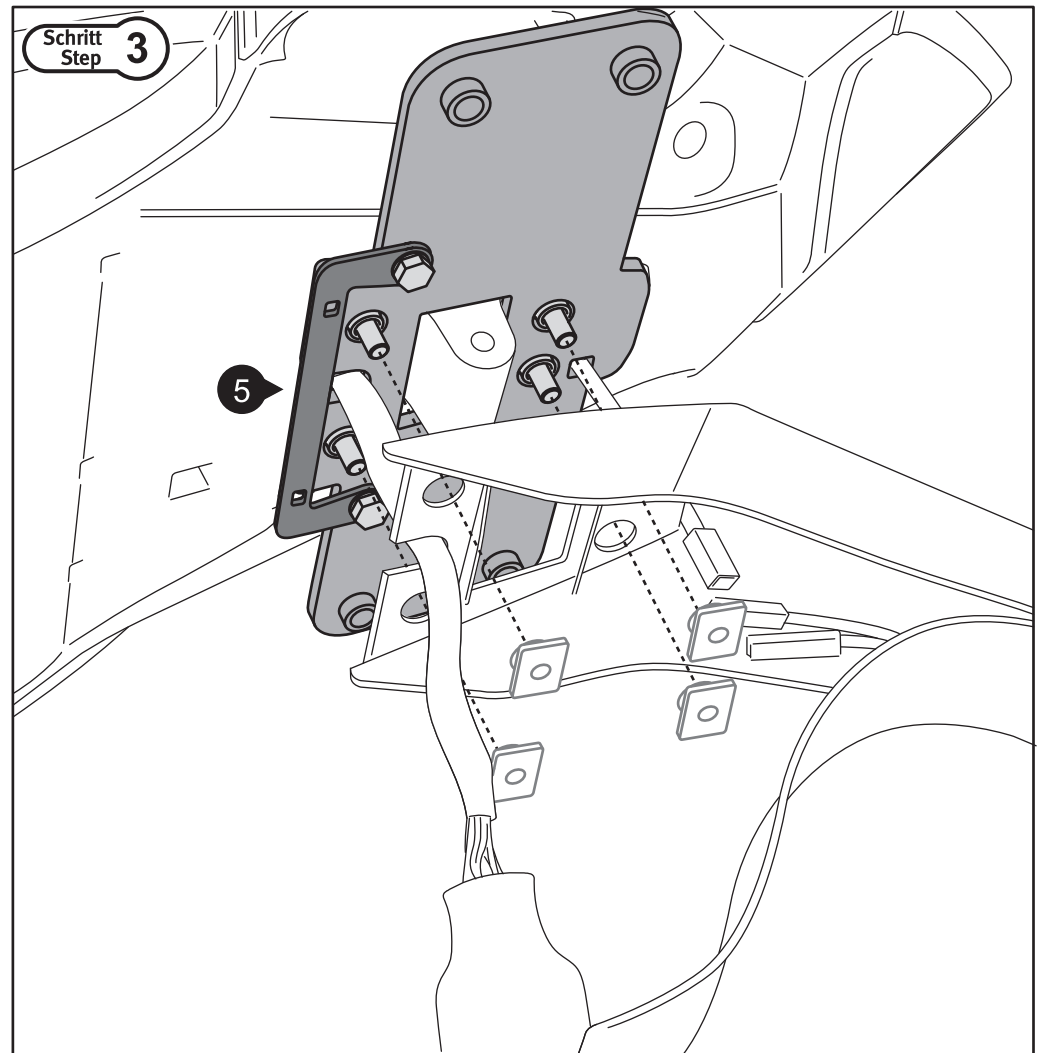

Verschrauben Sie die Radabdeckung mit den originalen Einlegemuttern. Stellen Sie nach der Montage alle Steckverbindungen wieder her und schließen die Abdeckung der Radabdeckung mit den originalen Schrauben. Achten Sie darauf, dass die Abdeckung in die Vertiefungen des Klemmblechs (5) einrastet. Führen Sie vor Fahrtbeginn einen Funktionstest aller elektrischen Komponenten der Radverkleidung durch.

Attach the rear mud guard with the original inlay nuts. After mounting connect all plugs who disconnectet in step 1. Close the lower cover of the rear mud guard with the original screws. Make sure the cover snaps into the slots of the clamp bracket (5). Check all functions of the electrical components before riding.

## Montage / Mounting

### Schritt Step 4

Verschrauben Sie die Auslegern (8) wie gezeigt.  
Sichern Sie alle Schrauben mit flüssiger Schraubensicherung.

Attach the base frames (8) as shown.  
Secure all screws with liquid thread locker.

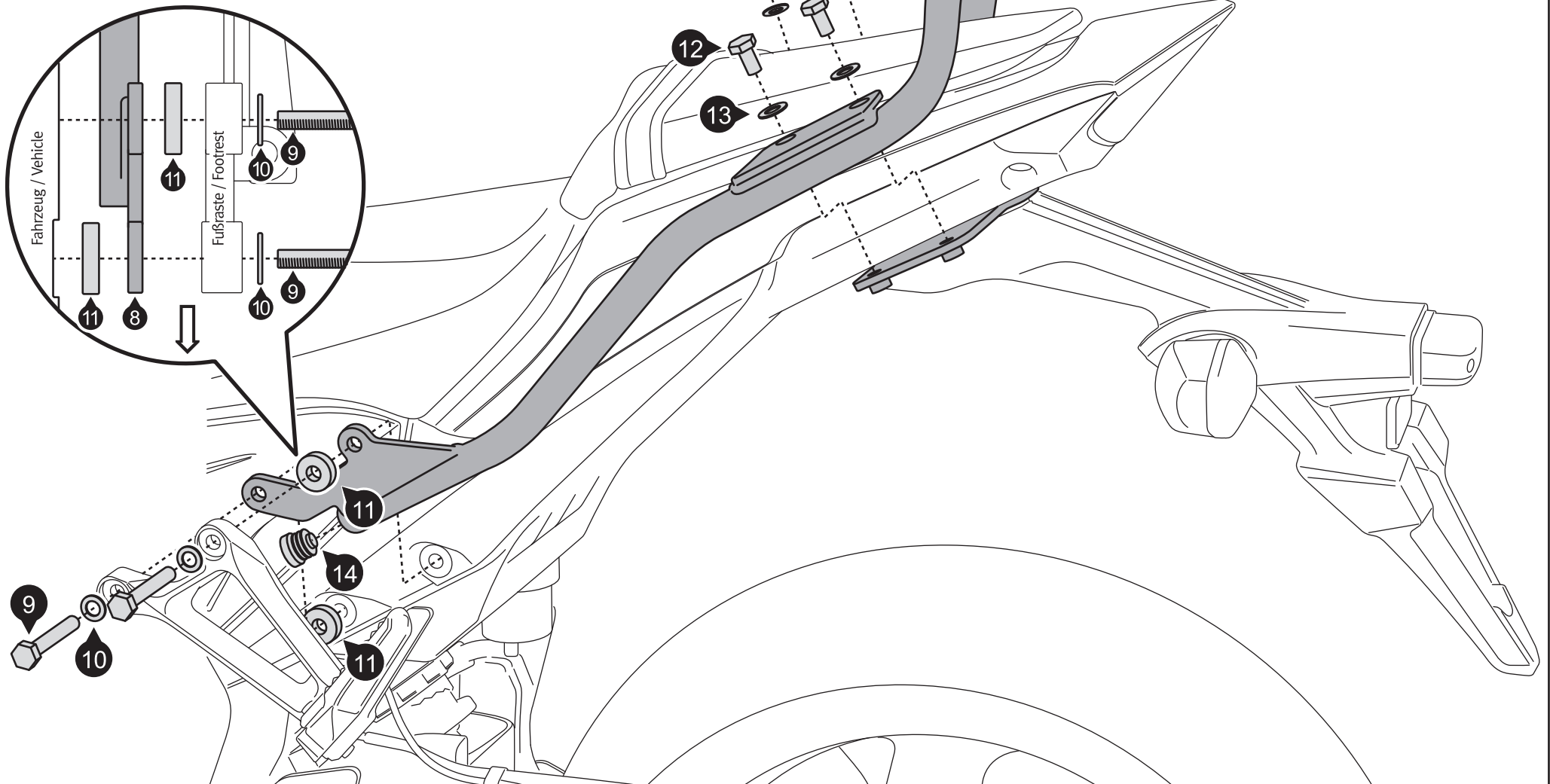

Schritt  
Step 5

Verschrauben Sie das ALU-RACK (15) auf den Auslegern (8) wie gezeigt. Sichern Sie die Schrauben mit flüssiger Schraubensicherung.

**Anzugsmoment für die Schrauben (16): 20 Nm.**

**Falls die Montage einer Adapterplatte vorgesehen ist, MÜSSEN die Haltenocken am ALU-RACK vor dessen Anbau am Motorrad verschraubt werden.**

Attach the ALU-RACK (15) on the base frames (8) as shown. Secure the screws with liquid thread locker.

**Tightening torque for screws (16): 20 Nm.**

**Cam-locks from adapter kit MUST be installed before attaching the ALU-RACK to the vehicle.**

