

QUICK-LOCK EVO-Kofferträger KTM 990 SM / 990 SM-R / 990 SM-T / 950 SM
QUICK-LOCK EVO Side Carrier KTM 990 SM / 990 SM-R / 990 SM-T / 950 SM

Montagehinweise

Fahren Sie nicht ohne Koffer mit montierten Seitenplatten. Wenn sie ohne Gepäck fahren, Seitenplatten demontieren.

Alle vom Motorrad gelösten Schrauben sind gemäß Herstellerangaben wieder zu montieren, oder mit von SW-MOTECH gelieferten Schrauben zu ersetzen. Falls nicht anderweitig definiert, diese Schrauben nach Tabelle anziehen.

M6	9,6 Nm
M8	23 Nm

Gegebenenfalls Schrauben mit flüssiger Schraubensicherung einkleben.

Prüfen Sie nach 50 km alle Verbindungen auf festen Sitz.

Max. Zuladung 5 kg pro Koffer, falls nicht durch Herstellerangaben limitiert. Höchstgeschwindigkeit mit montierten Koffern: 130 km/h..

SW-MOTECH GmbH & Co. KG
Ernteweg 8/10
35282 Rauschenberg
Germany

Tel. +49 (0) 64 25/8 16 8-00
Fax +49 (0) 64 25/8 16 8-10

info@sw-motech.com
www.sw-motech.com

Mounting Instructions

German safety regulations require that no metal edge with a radius of less than 2.5mm be exposed while driving a motorcycle. Because Quick-Lock sidecase racks have edges with a radius of less than 2.5mm, Quick-Lock sidecase racks should not be used when luggage is not attached to them.

SW-MOTECH products should be installed by a qualified, experienced motorcycle technician. If you are unsure of your ability to properly install a product, please have the product installed by your local motorcycle dealer. SW Motech takes no responsibility for damages caused by improper installation.

All screws, bolts and nuts, including all replacement hardware provided by SW-MOTECH, should be tightened to the torque specified in the OEM maintenance manual for your motorcycle. If no torque specifications are provided in the OEM maintenance manual, the following torques may be used:

M6	9,6 Nm
M8	23 Nm

All screws, bolts and nuts should be checked after driving the first 50 km to ensure that all are tightened to the proper torque.

Medium strength liquid thread-locker (i.e., "Loctite") should be used to secure all screws, bolts and nuts.

Max. Load 5 kg (11 lbs) per case, if not limited by the manufacturer. Maximum speed with mounted cases: 130 km/h (80 mph).

! Achtung: Schützen Sie Ihre Seitenkoffer auf den Auspuffseiten mit dem Thermo-Isolier-Gewebe (4) vor Hitze.
Attention: Please protect your sidecases on the exhaust sides with the heat reflectors (4) as shown.

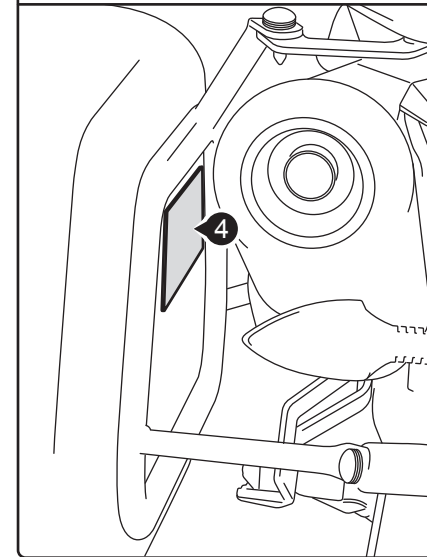

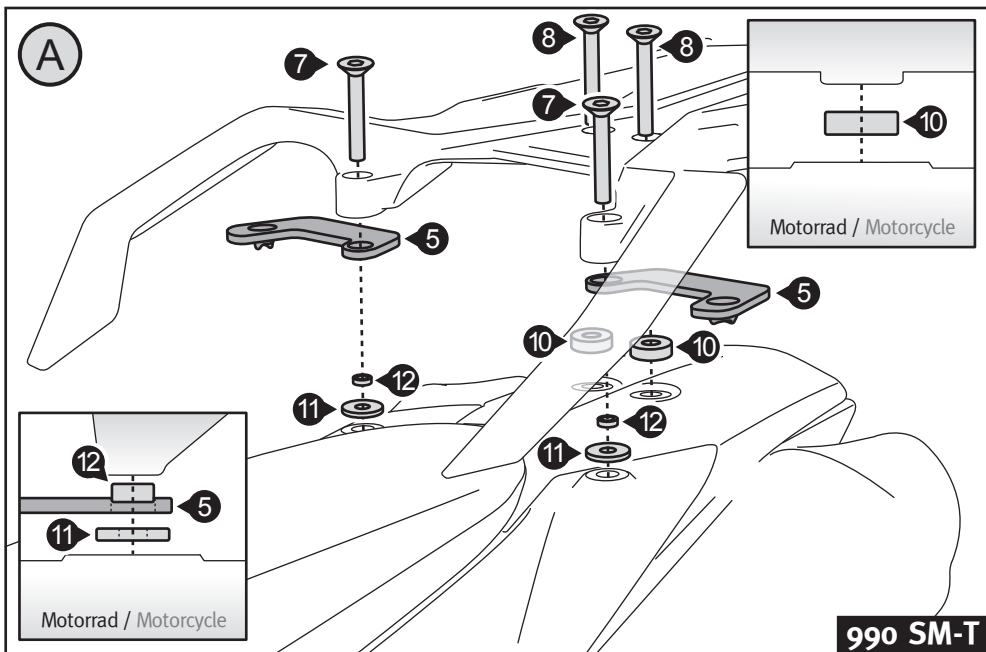
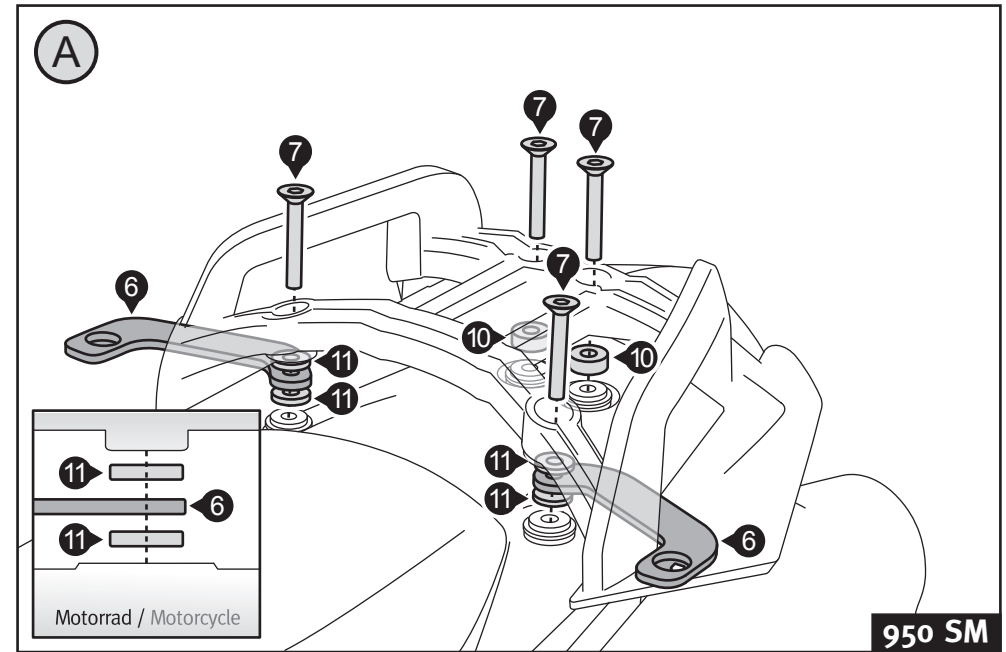
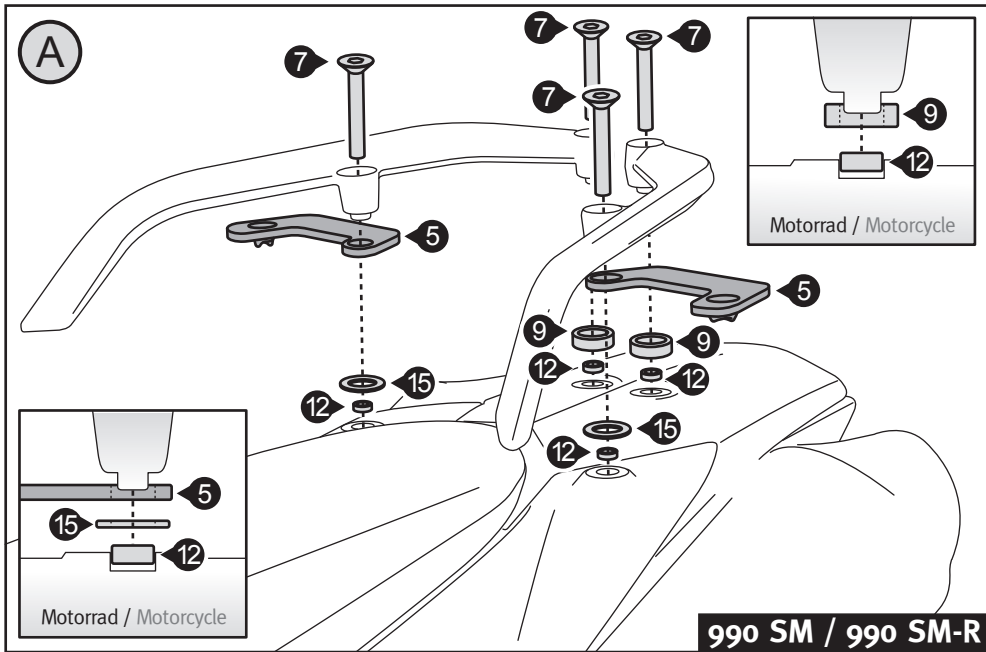

INFORMATION

Dieser QUICK-LOCK EVO-Kofferträger wurde für die KTM 990 SM / SM-R / SM-T und 950 SM entwickelt. Entsprechend unterschiedlich erfolgt die Montage der Anbaubleche (5) bzw. (6) am Motorrad. Bitte benutzen Sie nur die für das jeweilige Motorradmodell angegebenen Teile, wie in den Detailzeichnungen auf dieser Seite dargestellt. Alle nicht angegebenen Teile entfallen. Die Montage der Anbaubleche (13) und Querverbinder (16) erfolgt bei allen Motorradmodellen gleich, wie im Hauptbild dargestellt.

This QUICK-LOCK EVO Side Carrier is designed to fit KTM 990 SM / SM-R / SM-T and 950 SM. For this reason not all parts are needed for mounting with one motorcycle type. Please make sure to use the parts that are specified for your specific bike model.

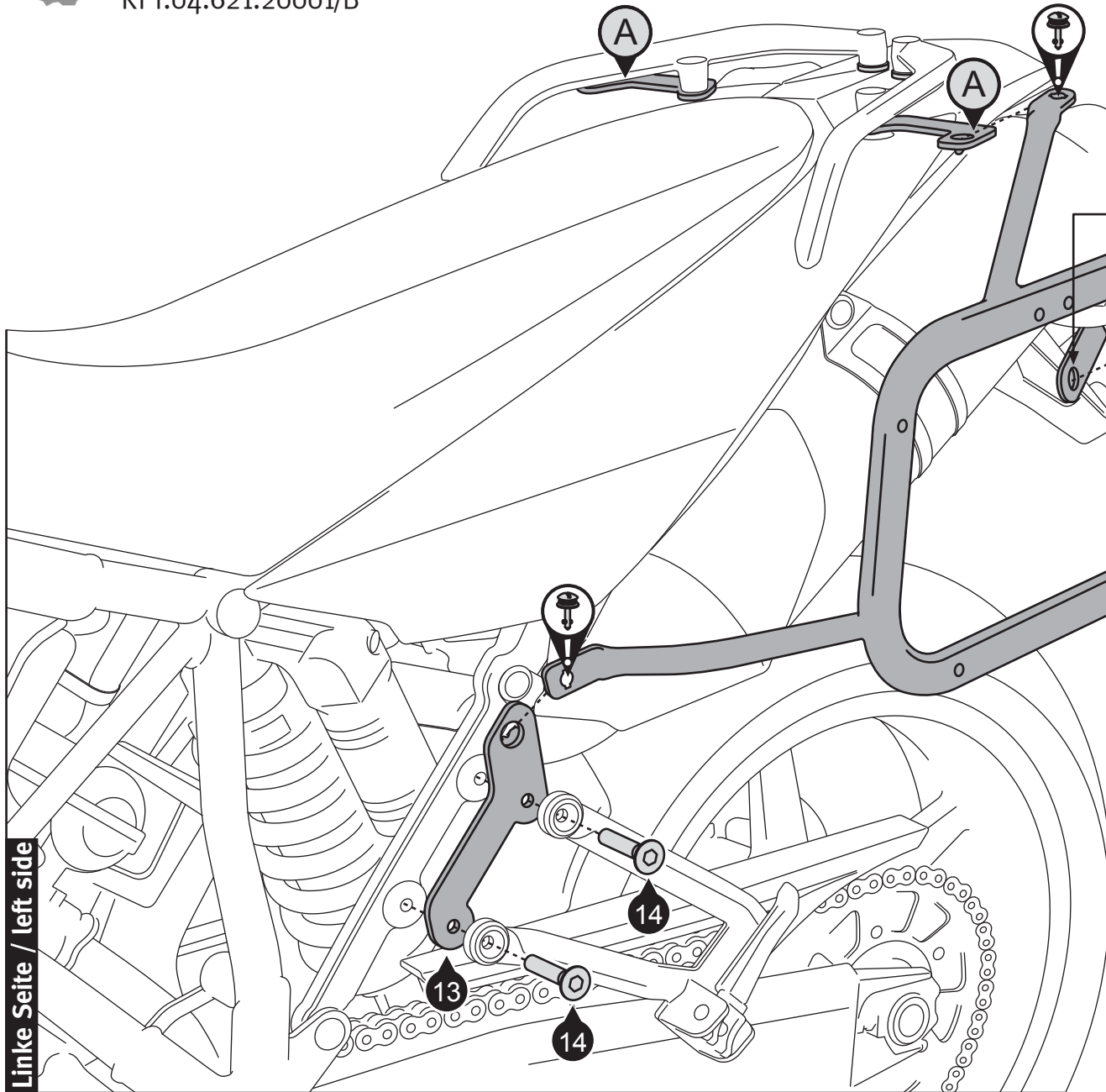

! 2 Zur Demontage des QUICK-LOCK-Kofferträgers einfach mit einer Münze oder eine Schraubendreher die Schnellverbinder lösen und Seitenträger entfernen!

3 Use a coin or a screwdriver to detach the quick fasteners of the QUICK-LOCK side carriers. Then remove the side carriers.

! Diebstahlsicherung (QLS.00.046.100, separat erhältlich) an diesem Befestigungspunkt benutzen.

Use the anti-theft device (QLS.00.046.100, sold separately) on this fixing point.

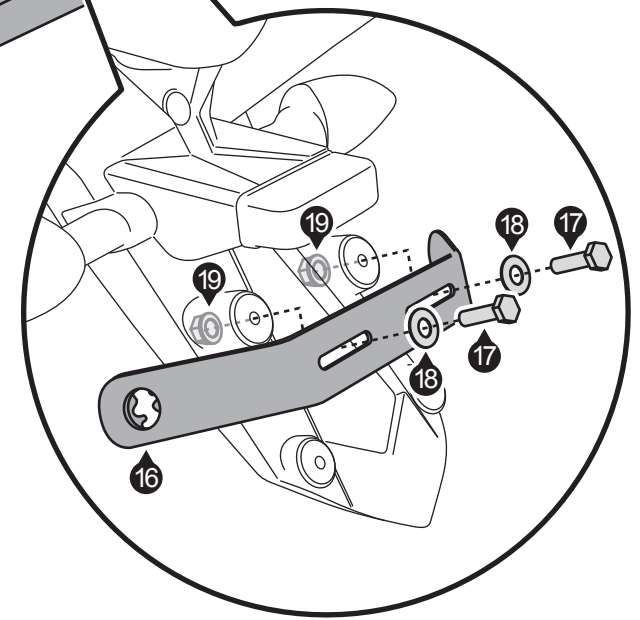

Linke Seite / left side

1 EVO-Träger
EVO-Carrier



KFT.04.621.961/962 **01**
 Anzahl/ Pcs. 2 (L/R)

5 Befestigungsblech
Mounting Bracket



KFT.04.266.001 **03**
 Anzahl/ Pcs. 2 (L/R)

9 Distanzbuchse
Spacer



Da:20 Di:12,5 h:8
 Anzahl/ Pcs. 2

13 Befestigungsblech
Mounting Bracket



KFT.04.621.002 **00**
 Anzahl/ Pcs. 2 (L/R)

16 Querverbinder
Cross Girder



KFT.00.064.003 **06**
 Anzahl/ Pcs. 1

2 Schnellverschluss
Quick Fastener



CAM.2312S21-12AHNV
 Anzahl/ Pcs. 6

6 Befestigungsblech
Mounting Bracket



KFT.04.621.004 **00**
 Anzahl/ Pcs. 2 (L/R)

10 Distanzbuchse
Spacer



Da:20 Di:8,4 h:8
 Anzahl/ Pcs. 2

14 Senkkopfschraube
Countersunk Screw



M8 x 30 DIN 7991
 Anzahl/ Pcs. 4

17 Sechskantschraube
Hexagon Screw



M6 x 20 DIN 933
 Anzahl/ Pcs. 2

3 Sicherungsring
Retaining Ring



CAM.2312S10/1BP
 Anzahl/ Pcs. 6

7 Senkkopfschraube
Countersunk Screw



M8 x 50 DIN 7991
 Anzahl/ Pcs. 4

11 Distanzbuchse
Spacer



Da:20 Di:8,2 h:3
 Anzahl/ Pcs. 4

18 Unterlegscheibe
Washer



A 6,4 DIN 9021
 Anzahl/ Pcs. 2

4 Thermo-Isolier-Gewebe
Heat Reflector



100 x 250 mm
 KFT.00.152.057
 Anzahl/ Pcs. 2

8 Senkkopfschraube
Countersunk Screw



M8 x 55 DIN 7991
 Anzahl/ Pcs. 2

12 Distanzbuchse
Spacer



Da:12 Di:8,4 h:4
 Anzahl/ Pcs. 4

15 Unterlegscheibe
Washer



A 13 DIN 125
 Anzahl/ Pcs. 2

19 Mutter mit Bund,
selbstsichernd
Lock Nut with Flange



schwarz/black
 M6 DIN 6927
 Anzahl/ Pcs. 2